

Manual de Instalação Torneira e Misturador DocolGiro

Installation Guide - DocolGiro tap and mixer
Manual de instalación - Grifo y mezclador DocolGiro

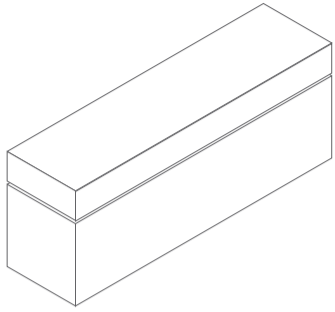

Cód. 010147XX

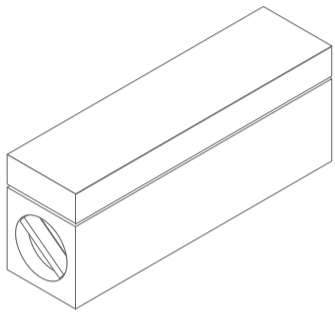

Cód. 011691XX

IMPORTANTE: Esta embalagem é reciclável. Consulte em sua cidade os programas de coleta seletiva.
IMPORTANT: This package is recyclable. Check your city for selective collection programs.
IMPORTANTE: Este embalaje es reciclable. Consulte en su ciudad los programas de recolección selectiva.

Faça download deste manual acessando www.docol.com.br
Download this manual by accessing www.docol.com.br
Descargue este manual accediendo www.docol.com.br

CONHEÇA SEU PRODUTO | KNOW YOUR PRODUCT | CONOCE TU PRODUCTO

03

Projeto Domos

Domos project | Proyecto Domos

Este produto faz parte do projeto Domos, que conecta arquitetos e designers à Docol para cocriarem peças únicas, conceituadas nos mais diversos cenários e que chegam agora para ressignificar o seu ambiente.

This product is part of the Domos project, which connects architects and designers to Docol to co-create unique pieces, renowned in the most diverse scenarios and that now arrives to resignify your environment.

Este producto es parte del proyecto Domos, que conecta a arquitectos y designers con Docol para crear conjuntamente piezas únicas, conceptuadas en los escenarios más diversos y que llegan ahora para ressignificar su ambiente.

Torneira e misturador Giro

Giro tap and mixer | Grifo y mezclador Giro

Uma forma extremamente simples, porém enigmática, que somente revela sua função ao ser manuseada: essa é a essência da torneira Giro, desenvolvida pelo arquiteto Gui Mattos exclusivamente para a Docol. Neste projeto ousado e sutil, Gui Mattos propõe um objeto retangular visualmente interessante - um bloco precisamente desenhado para reunir todos os elementos funcionais. Giro: surpreenda-se.

An extremely simple but enigmatic form that only reveals its function when being handled: this is the essence of the Giro tap, a creation by the architect Gui Mattos with exclusivity for Docol.

In this bold and subtle project, Gui Mattos proposes a visually interesting rectangular object - a block precisely designed to bring together all the functional elements.

Giro: be amazed.

Una forma extremadamente simple, pero enigmática, que sólo revela su función al ser manipulada: esa es la esencia del grifo Giro, creación del arquitecto Gui Mattos con exclusividad para la Docol.

En ese proyecto osado y sutil, Gui Mattos propone un objeto rectangular visualmente interesante - un bloque precisamente diseñado para reunir todos los elementos funcionales.

Giro: sorprendase.

Termo de Garantia (válido somente no Brasil)

Warranty (valid only in Brazil) | Termo de Garantía (válido solamente en Brasil)

A DOCOL assegura a partir de 01/03/2015, garantia sem limite de tempo em seus produtos no que tange a defeitos nos materiais e processos de fabricação, para o uso em instalações residenciais em condições normais de acordo com as normas brasileiras aplicáveis ao produto enquanto o mesmo pertencer exclusivamente ao comprador original (comprador que realizou a compra), com a apresentação de documento fiscal de aquisição ou cadastro feito no site www.docol.com.br/garantia no prazo de 3 (três) meses após a compra dos produtos DOCOL.

Para manter a garantia sobre os produtos Docol, qualquer manutenção deve ser realizada pela Assistência Técnica Autorizada DOCOL que está credenciada a executar serviços de troca de peças de reposição originais ou produtos.

Durante os 10 primeiros anos a contar da data de compra validada pela nota fiscal ou cadastro no site indicado, a DOCOL assegura a cobertura dos custos de peças de reposição originais e serviços prestados pela rede de Assistsências Técnicas Autorizadas. Após este período, a DOCOL garante sem limite de tempo o envio sem custos das peças de reposição originais ou de um produto novo caso se encaixe nesta condição de garantia.

A Docol compromete-se a solucionar problemas consequentes de falhas de materiais e processos de fabricação aplicados ao uso em instalações residenciais em condições normais conforme as normas brasileiras aplicáveis ao produto, conforme mencionado acima. A responsabilidade da Docol restringe-se somente ao envio do componente ou produto que apresentou defeito de fabricação. A garantia é aplicada a partir da data de aquisição, comprovada através da apresentação da nota fiscal de compra do produto e/ou cadastro no site www.docol.com.br/garantia.

Hipóteses de exclusão da garantia:

- Peças perdidas;
- Peças danificadas pelo manuseio, instalação ou uso inadequados;
- Peças danificadas pelo desgaste natural do uso, como: anéis de vedação, retentores, cunhas, mecanismos de vedação, baterias, etc.
- Manutenção incorreta realizada por pessoas não autorizadas;
- Instalações incorretas e/ou erros de especificação;
- Produtos com corpos estranhos em seu interior como: colas, lubrificantes, detritos, fita veda rosca, estopos, ou que impossibilite o seu correto funcionamento;
- Produtos instalados onde a água apresentar impurezas, detritos ou conter substâncias estranhas a mesma e que venham causar mau funcionamento;
- Utilização de peças não originais;
- Adaptação e/ou acabamento não original de fábrica;
- Danos causados nos acabamentos por limpeza com líquidos corrosivos, solventes, limpeza com materiais abrasivos, manuseio inadequado, batidas, quedas, instalação em ambientes com atmosfera agressiva e falta de limpeza periódica.

Asseguramos a oferta de componentes de reposição enquanto não cessar a comercialização do produto. Caso cessada a comercialização, a DOCOL manterá a oferta de reposição de sua linha de produtos por um período razoável de tempo, na forma da lei.

A garantia contratual obedecerá aos prazos ora estabelecidos, sendo vedada a transferência da garantia para outro consumidor, independentemente de o consumidor tê-la utilizado.

INFORMAÇÕES IMPORTANTES:

- Para peças danificadas pelo desgaste natural do uso, será considerado o período de garantia de 5 (cinco) anos.
- Os produtos instalados em locais públicos, de uso coletivo e/ou ambientes externos terão o período de garantia específico de 5 (cinco) anos (exceto produtos eletrônicos).
- Produtos elétricos/eletrônicos e produtos instalados para uso industrial terão o período de garantia de 1 (um) ano.
- A DOCOL não se responsabilizará pelos custos originados por problemas de instalação e manutenção inadequada, e pelo uso de peças de reposição não originais.
- Alguns produtos, pelas suas características, têm um tempo de garantia específico, diferente do tempo constante deste termo. Neste caso, vale o termo constante no seu próprio manual de instrução.
- A garantia sem limite de tempo não é válida para aquisições feitas através de construtoras. Para esta compra, a garantia será de 10 (dez) anos.
- Peças com acabamentos superficiais executados através de pintura ou verniz terão o prazo de garantia de 5 (cinco) anos.
- Para a limpeza periódica, recomenda-se a limpeza semanal com flanela úmida e sabão neutro. Não deverão ser utilizados produtos à base de cloro (hipoclorito, água sanitária, etc.), bem como não é recomendada a utilização de esponjas de aço. Eventualmente poderá ser realizada a aplicação de cera automotiva a base de silicone.

Não sendo caracterizada a garantia, a responsabilidade de qualquer ônus será do consumidor.

A DOCOL está sempre buscando aperfeiçoamento tecnológico em seus produtos. Por isso, poderá alterar seus produtos sempre que julgar necessário, sem prévio aviso.

Esta garantia é concedida para produtos adquiridos e instalados em território nacional.

Warranty: Call Docol Authorized Distributor in your country or Docol Export Department : docol@docol.com.br

Garantía: Llame al Distribuidor Autorizado Docol en ese País o Docol Departamento Exportación: docol@docol.com.br

DOCOL METAIS SANITÁRIOS LTDA

Indústria Brasileira – CNPJ 75.339.051/0001-41
Av. Edmundo Doubrava, 1001 – Zona Industrial Norte
CEP 89.219-502 – Joinville/SC
Docol Responde – 0800 474 333 – docol@docol.com.br

Other countries, please contact Docol Authorized Distributor in your country.
Docol Export Department: docol@docol.com.br
Otros países, contactar al Distribuidor Autorizado Docol en su país.
Departamento de Exportación Docol: docol@docol.com.br

www.docol.com.br
Made in Brazil



4470700R00

INFORMAÇÕES GERAIS | GENERAL INFORMATION | INFORMACIONES GENERALES

04

Conteúdo da embalagem

Package contents | Contenido del embalaje

Cód. 010147XX



Cód. 011691XX



Composição do produto

Product composition | Composición del producto

Aço inoxidável, cerâmica, elastômeros, ligas de cobre e plásticos de engenharia.

Stainless steel, ceramic, elastomers, copper alloys and engineering plastics.
Acero inoxidable, cerámica, elastómeros, aleaciones de cobre y plásticos de ingeniería.

Cuidado e limpeza

Care and cleaning | Cuidado y limpieza

Utilize apenas flanela (ou esponja macia), água e sabão neutro, pelo menos uma vez por semana. Eventualmente poderá ser aplicada cera automotiva a base de silicone ou polidor para metais finos para remoção de manchas. Não utilize produtos abrasivos e produtos para limpeza pesada ou à base de cloro. Se necessário, poderá ser utilizada para a limpeza final uma flanela com álcool.

Use only flannel (or soft sponge), mild soap and water, at least once a week. If possible, silicone-based automotive wax may be applied. Stains can be removed with metal polish mild cream. Do not use abrasive or heavy / chlorinebased cleaning products. If necessary, a flannel with alcohol may be used for final cleaning.

Utilice sólo flanela (o esponja suave), agua y jabón neutro, al menos una vez por semana. Eventualmente se puede aplicar cera automotriz a base de silicone o pulidor para metales finos. No utilice productos abrasivos ni productos para limpieza pesada o a base de cloro. Si necesario, se puede utilizar para la limpieza final una flanela con alcohol.

Peças de reposição e componentes

Spare parts and components | Repuesto de mantenimiento

Poderão ser adquiridas na Assistência Técnica Docol. Dúvidas, ligue 0800 474 333 ou docol@docol.com.br.

Available at Docol Authorized Distributor in your country. Docol Export Department: docol@docol.com.br.
Podrán ser adquiridas en el Distribuidor Autorizado Docol en su país. Departamento de Exportación Docol: docol@docol.com.br.

INFORMAÇÕES TÉCNICAS | TECHNICAL INFORMATION | INFORMACIONES TÉCNICAS

Faixa de pressão

Working pressure | Presión de trabajo

0,2 - 4,0kgf/cm²
2 - 40 m.c.a
3 - 58 PSI

Água quente e fria

Hot and cold water | Agua caliente y fría

Max. 70°C

Bitola

Gauge | Diámetro

DN 15 (1/2")



ATENÇÃO! Cuidado ao girar a bica com água quente. Risco de queimadura.

ATTENTION! Be careful when turning the spout with hot water. Risk of burns.
¡ATENCIÓN! Cuidado al girar el pico con agua caliente. Riesgo de quemaduras.

Códs. 010147XX | 011691XX

1

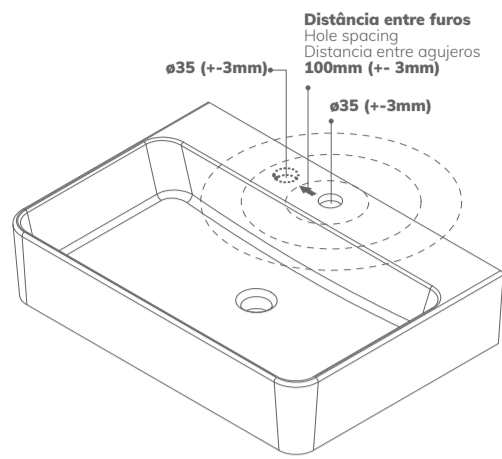

2 Instalação em cuba esculpida
Sculpted wash basin installation
Instalación en lavabo esculpido

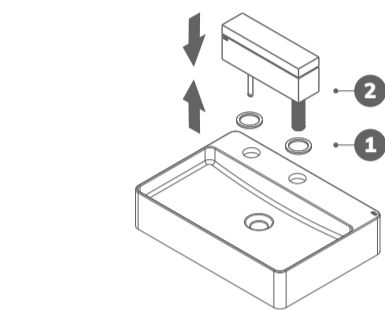

4

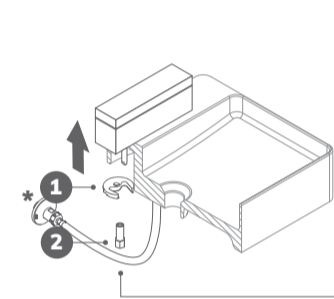

* Não acompanha o produto | *Not supplied with the product | * No acompaña el producto

Instalação válvula saída d'água
Drain valve installation | Instalación válvula de salida del agua

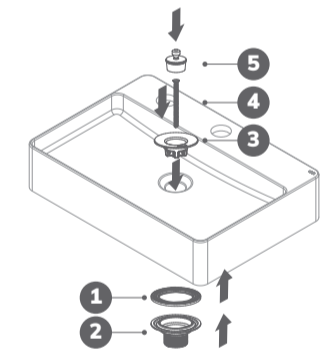

LIMPEZA DO AREJADOR | AERATOR CLEANING | LIMPIEZA DEL AIREADOR

1 Feche o registro de gaveta
Close the gate valve
Cierre la válvula de compuerta

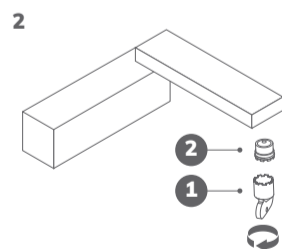
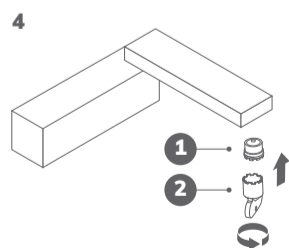

3 Lave o arejador em água corrente
Wash the aerator under running water
Lavar el aireador con agua corriente

FUNCIONAMENTO | DRIVE | FUNCIONAMIENTO

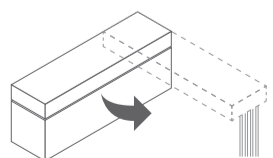

Cód. 011691XX

2 Instalação em cuba cerâmica
Ceramic wash basin installation
Instalación en lavabo cerámico

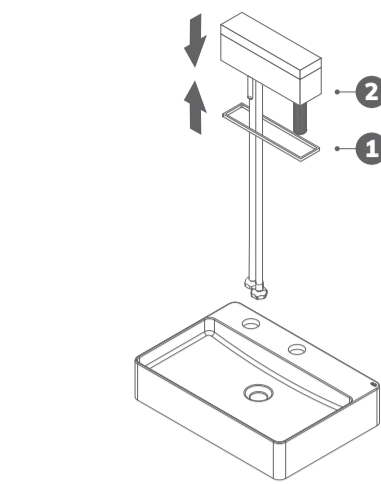

3

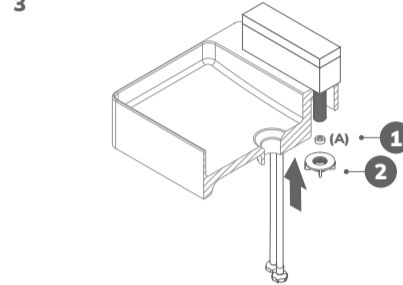

(A) Usar somente se a pressão for superior a 10 m.c.a
(A) use only if the pressure is above 30 PSI
(A) Usar solamente si la presión es arriba de 10 m.c.a

5

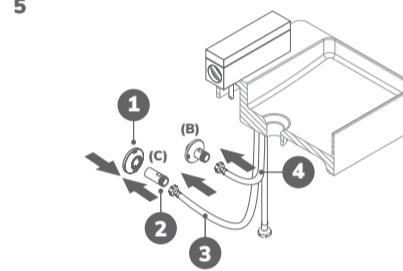

(B) Água quente | (C) Água fria
(B) Hot water | (C) Cold water
(B) Agua caliente | (C) Agua fría

* Não acompanha o produto | *Not supplied with the product | * No acompaña el producto

Cód. 010147XX

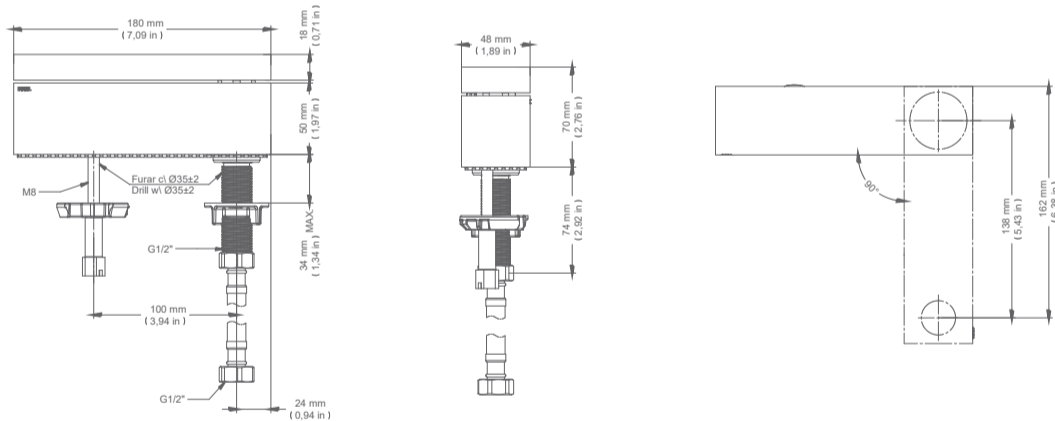

Cód. 011691XX

